

# Eco Pallet 100x120

[Prodotti](#) > [Eco Pallet](#) > [Eco Pallet 100x120](#)



Eco Pallet

## ECO PALLET 100X120



### DESCRIZIONE

Ideale per le spedizioni internazionali e trasporti in nave, non soggetto alla normativa ISPM-15 FAO e non necessita di nessuna certificazione in alcuna nazione estera. Può essere fornito sia in versione standard o personalizzato con logo...

- Realizzato in PP rigenerato (a richiesta anche in prima scelta per alimenti e ortofrutta).
- Il colore standard è grigio scuro/nero.
- È adatto per l'esportazione perché la fumigazione non è richiesta.
- Può essere impilato e inserito, al fine di ridurre lo spazio utilizzato per lo stoccaggio.
- Possibilità di personalizzazione: materiale, colore, logo.
- La manutenzione non è richiesta.
- È disponibile anche in una versione con bordo di contenimento.

[SCARICA LA SCHEDA TECNICA](#)

### CARATTERISTICHE TECNICHE

|   |                     |                         |
|---|---------------------|-------------------------|
|  | DIMENSIONE          | 100 x 120 x 15,5 cm     |
|  | PESO                | 7,00 Kg ± 5%            |
|  | N. PEZZI PALLET     | 65                      |
|  | DIMENSIONI PALLET   | 100 x 120 cm - h.285 cm |
|  | N. PEZZI PER BILICO | 1690                    |
|   | PORTATA STATICA     | 1400 Kg                 |
|   | PORTATA DINAMICA    | 750 Kg                  |

## PRODOTTI CORRELATI



### ECO PALLET 60X80

Ideale per le spedizioni internazionali e trasporti in nave, non soggetto alla normativa ISPM-15 FAO...

[VAI AL PRODOTTO](#)



### ECO PALLET 80X120

Ideale per le spedizioni internazionali e trasporti in nave, non soggetto alla normativa ISPM-15 FAO...

[VAI AL PRODOTTO](#)



### PALLET 60X40

Ideale per le spedizioni internazionali e trasporti in nave, non soggetto alla normativa ISPM-15 FAO...

[VAI AL PRODOTTO](#)



# DOMUS UP

Prodotti > Raccolta domestica > DOMUS UP



## RACCOLTA DOMESTICA

# DOMUS UP



## DESCRIZIONE

- Nuova gamma di contenitori per la raccolta porta a porta di dimensioni contenute, ergonomici e di facile manovrabilità
- Stampati ad iniezione in PP riciclato e riciclabile, come da prescrizioni previste dagli attuali CAM Ambientali
- Realizzati con l'utilizzo di PP resistente ai raggi UV ed agli agenti atmosferici, e ad urti e sollecitazioni accidentali
- Manico di sollevamento con sistema antirandagismo di sblocco automatico disponibile anche in versione ergonomica
- Coperchio incernierato con sistema antirandagismo integrato, con anta frontale apribile a scatto in 3 posizioni definite
- Bordo superiore dotato di supporti reggi sacco
- Fondo con bordi arrotondati per evitare rotture accidentali e favorire le operazioni di pulizia e lavaggio
- Presa passante sulla parte superiore del fusto e a nicchia sul fondo per agevolare le operazioni di svuotamento
- Predisposizione per alloggiamento TAG in posizione protetta
- Colorazioni standard disponibili come da norma UNI

[SCARICA LA SCHEDA TECNICA](#)

## CARATTERISTICHE TECNICHE

|                                   |      |      |    |
|-----------------------------------|------|------|----|
| volume nominale                   | 30   | 40   | lt |
| [A] larghezza bordo superiore     | 357  | 357  | mm |
| [B] profondità                    | 401  | 401  | mm |
| [C] altezza (max)                 | 426  | 496  | mm |
| [D] altezza stramazzo             | 386  | 456  | mm |
| [E] altezza maniglia in verticale | 675  | 745  | mm |
| peso totale                       | 1,70 | 1,85 | kg |

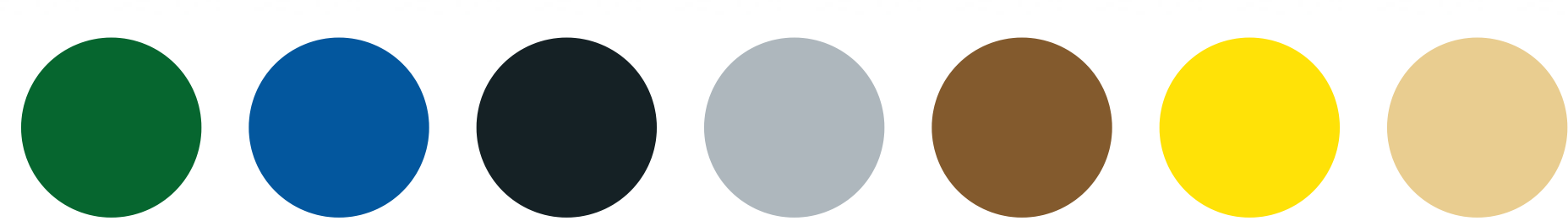
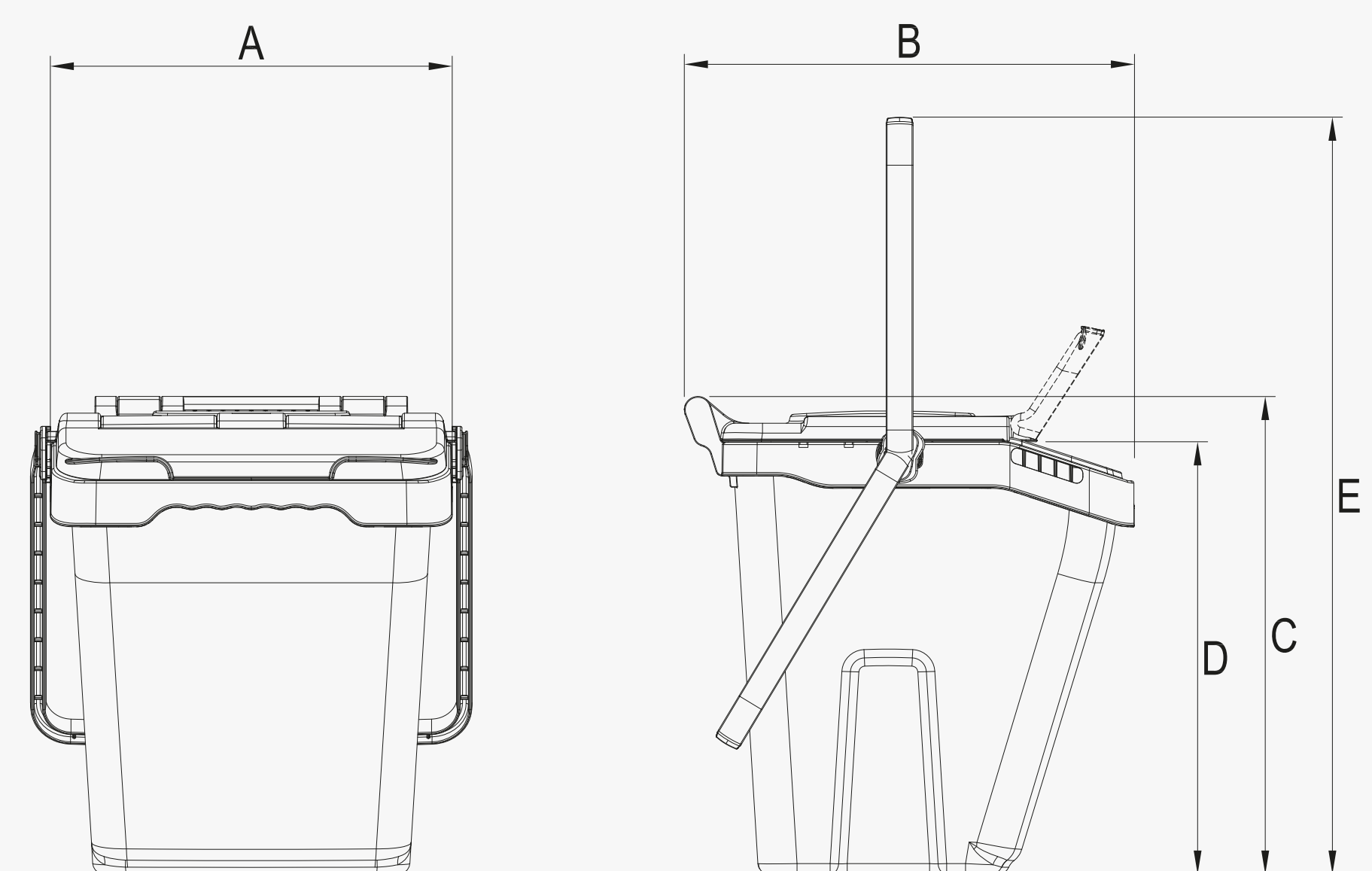

## PERSONALIZZAZIONI

- Attacco a pettine rinforzato
- Manico ergonomico evoluto
- Marcature a rilievo e/o a caldo Catadiottri applicabili sugli spigoli frontali
- Stampe numeriche progressive accompagnate da QR code o Barcode
- Stampe IML realizzabili su fusto e/o coperchio
- Adesivi ed etichette personalizzati
- Installazione e inizializzazione trasponder



01 Coperchio con chiusura anti-randagismo



02 Coperchio incernierato a libro con apertura posteriore a 270°



03 Segnaletica rifrangente sugli spigoli frontali (opzionale)



04 Coperchio anteriore apribile a scatto in 3 posizioni definite



05 Coperchio anteriore facilmente apribile anche nell'impilaggio



06 Presa inferiore per facilitare lo svuotamento



07 Manico ergonomico di ultima generazione (opzionale)



08 Attacco a pettine rinforzato con elementi elastici brevettati (opzionale)